



Fiche technique

Lundia[®]

Le mobilier modulable

Un véritable jeu de construction

LES RÈGLES DU JEU

Dans un premier temps, il convient de prendre connaissance de l'étendue de la gamme **Lundia**, visualisée sur le croquis des pages 5 & 6.

Quelques notions de vocabulaire vous seront utiles pour retrouver les éléments souhaités dans la grille des références.

La structure de base du **Lundia** est composée de :

1 - LES ÉCHELLES

Il y en a 4 types :

- échelle simple (uniquement pour la profondeur 15 cm), sans panneau intérieur, qui peut servir d'échelle intermédiaire ou d'extrémité,
- échelle mixte, mêmes caractéristiques que l'échelle simple mais avec panneaux amovibles intérieurs.
- échelle terminale, ne peut être utilisée qu'aux extrémités d'un ensemble indifféremment à gauche ou à droite.
- échelle terminale massive, ne peut être utilisée qu'aux extrémités d'un ensemble indifféremment à gauche ou à droite.



2 - LES TABLETTES

En épicéa massif de 1,8 cm d'épaisseur, elles sont renforcées sur la profondeur par 2 cornières métalliques. Elles sont livrées avec les goupilles qui permettent leur fixation tous les 5 cm, sans l'aide d'outils. Elles sont régulièrement testées par le CTBA (Centre Technique du Bois et de l'Ameublement), une tablette de 100 x 30 cm supporte une charge de 150 kg.



3 - LES MAINTIENS

Ils sont indispensables pour assurer l'aplomb, un maintien est nécessaire une travée sur deux.

Il y en a 3 types :

- le croisillon, (simple ou avec anneau)
- le fond,
- les bandeaux raidisseurs.

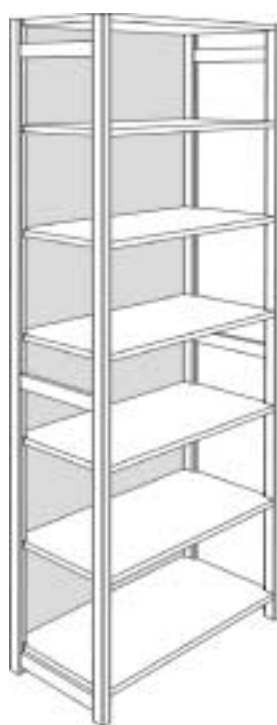
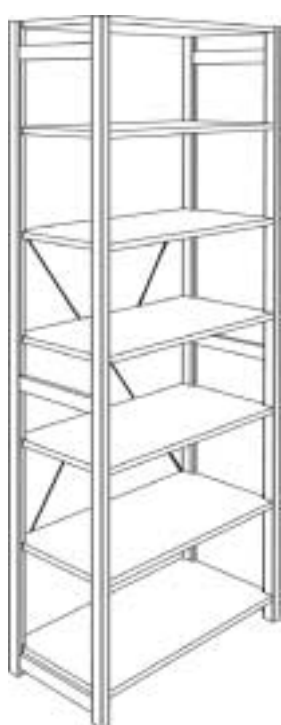

À VOUS DE JOUER

1ère étape

- Prenez les dimensions au sol de l'espace à aménager de plinthe à plinthe pour la longueur, en repérant les obstacles (interrupteurs, prises de courant, radiateurs, tuyaux, ...) sans oublier la hauteur sous plafond.

2ème étape

- Reproduisez, si possible, à l'échelle sur papier quadrillé ces cotes (1 carreau pour 10 cm). S'il s'agit d'un seul mur, représentez-le de face (schéma 1), si vous aménagez une pièce, commencez par une vue de dessus puis pour chaque mur une vue de face (schéma 2).

3ème étape

- Dessinez votre projet d'aménagement en fonction des largeurs et hauteurs disponibles voire des profondeurs.

Dimensions :

LES LARGEURS

- Afin d'utiliser tout l'espace disponible de façon optimale, vous pouvez combiner les largeurs de 50, 80 et 100 cm. Pour calculer la largeur exacte d'un ensemble : additionnez les longueurs des tablettes qui seront utilisées, puis ajoutez une fois 3,2 cm plus 0,5 cm par échelle mixte ou terminale. Vous obtiendrez ainsi la largeur totale de votre meuble.

Schéma 1



Schéma 2



Exemples :

* $50 + 80 + 50 = 180 + 3,2 = 183,2$ cm
avec échelles simples

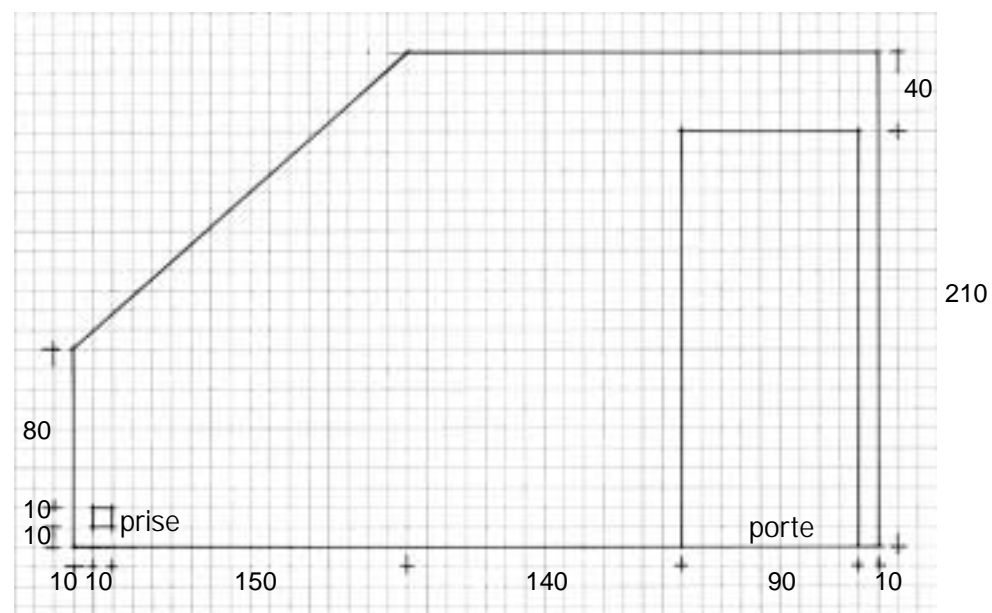
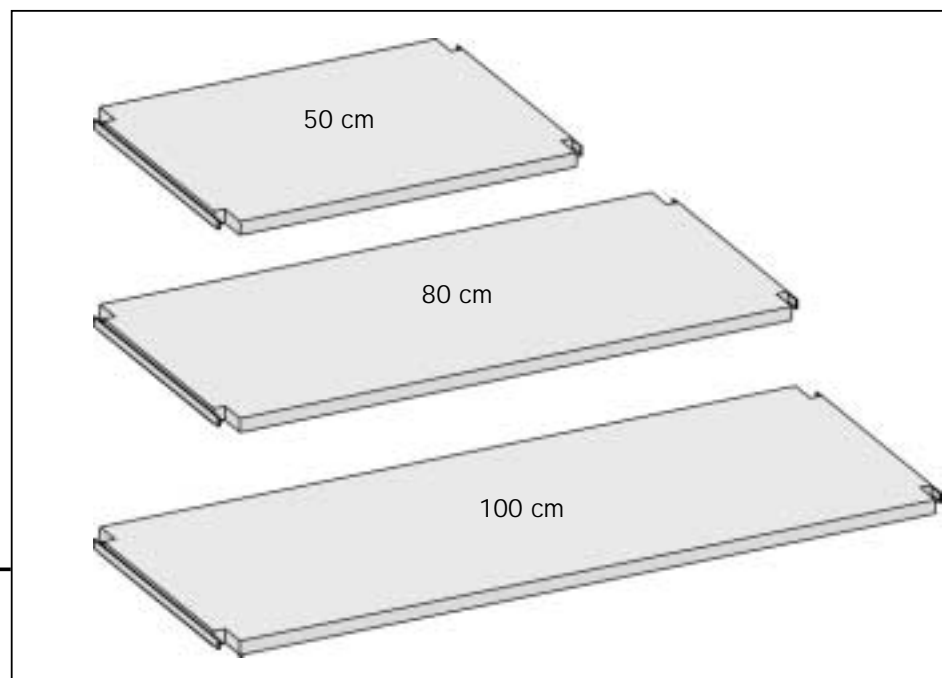
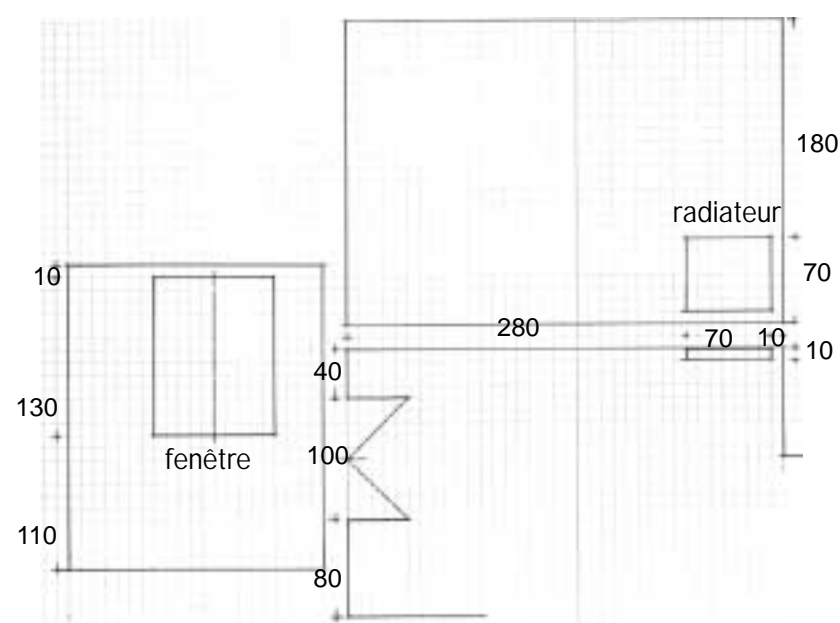
* $50 + 80 + 50 = 180 + 3,2 + (4 \times 0,5) = 185,5$ cm
avec échelles mixtes ou terminales

LES PROFONDEURS DES ÉCHELLES

■ Les tablettes sont en retrait de 1,5 cm du devant des étagères de profondeur 22, 30, 40 et 60 cm. Pour la profondeur exacte d'un ensemble : si vous utilisez un panneau de fond ou un croisillon ajoutez 0,5 cm, pour les portes et les tiroirs ajoutez 2,5 cm. Vous obtiendrez ainsi la profondeur totale de votre meuble.

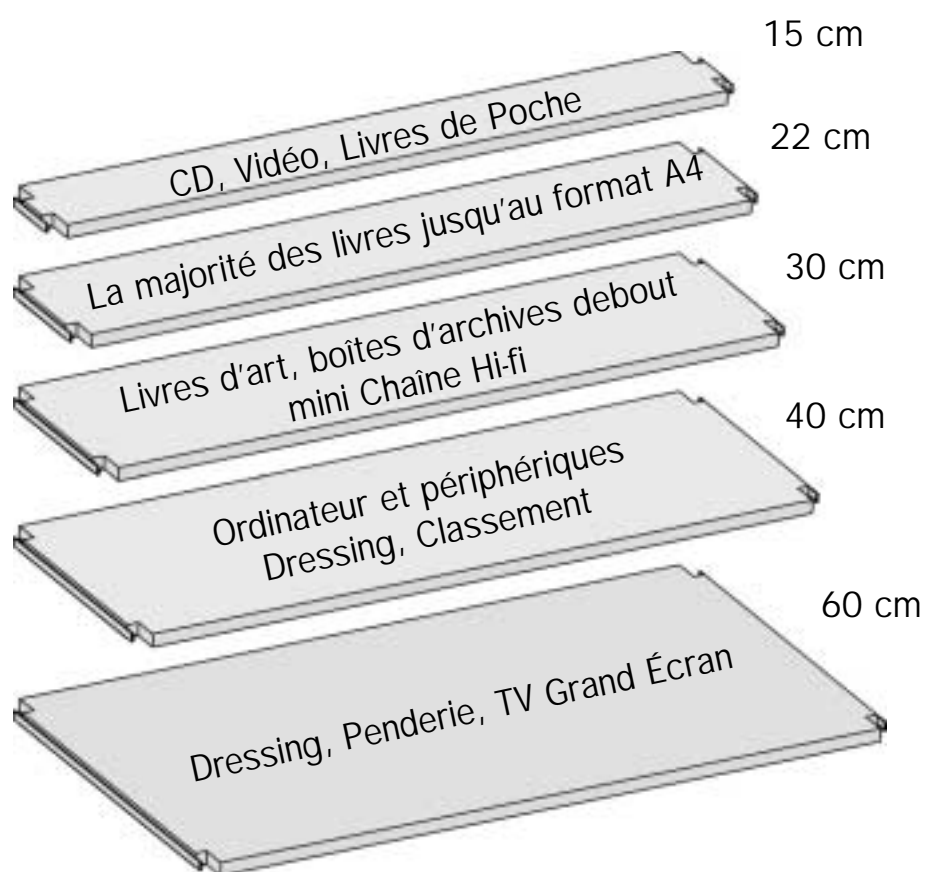

4ème étape

■ Entrez la composition de l'ensemble en commençant par les étagères, les tablettes, le maintien puis les éléments de façade (plinthes, portes, tiroirs, ...).

Là encore, n'hésitez pas à utiliser nos services pour achever votre projet que vous soyez au stade du dessin, de la composition ou du devis, nous prendrons très volontiers le relais.

LES HAUTEURS DES ÉCHELLES

■ Vous pouvez choisir la hauteur, tous les 20 cm, de 49 à 289 cm, et même assembler entre elles des étagères de hauteurs différentes si vous conservez la même profondeur.

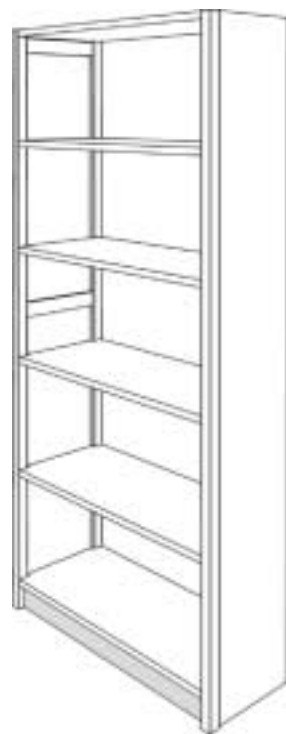
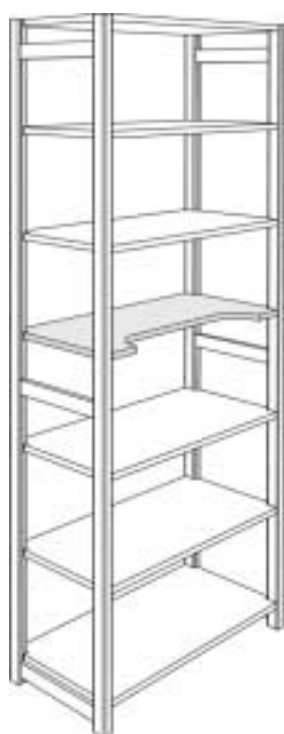
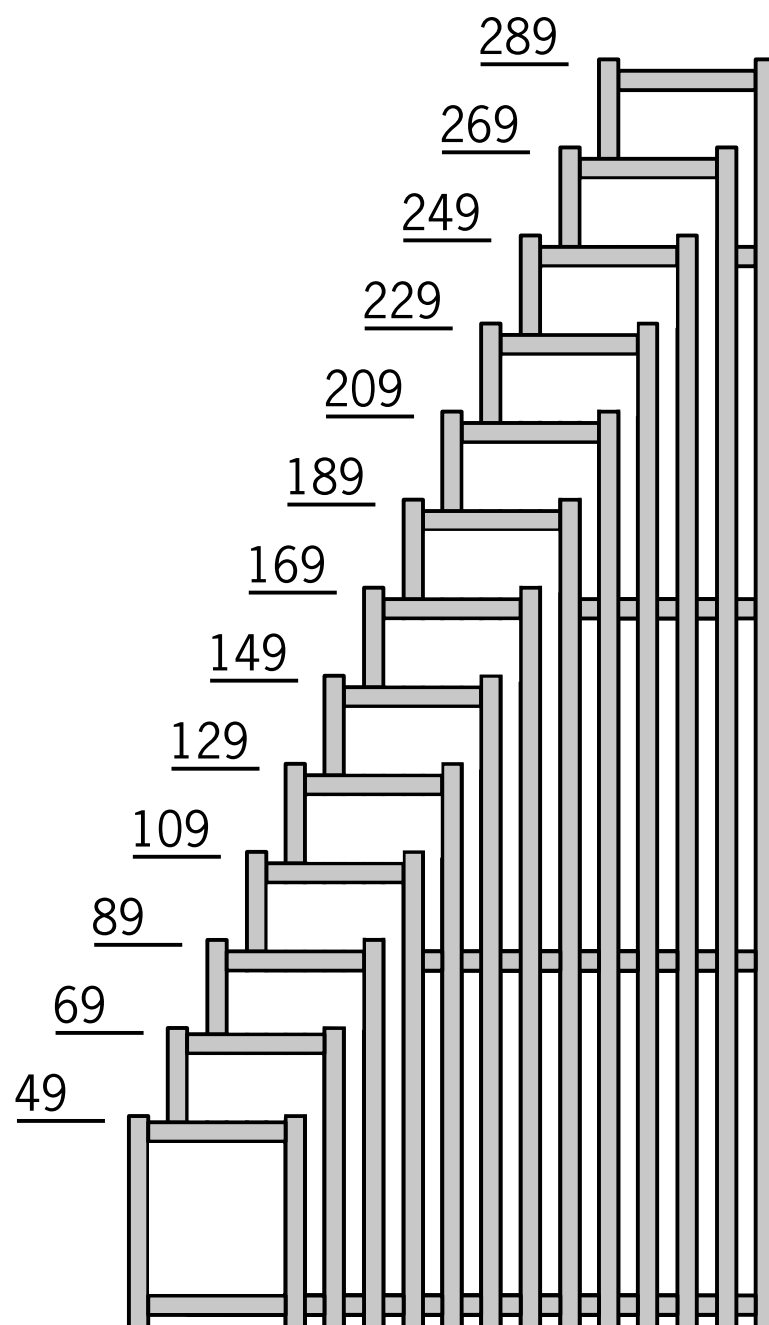

VUE D'ENSEMBLE

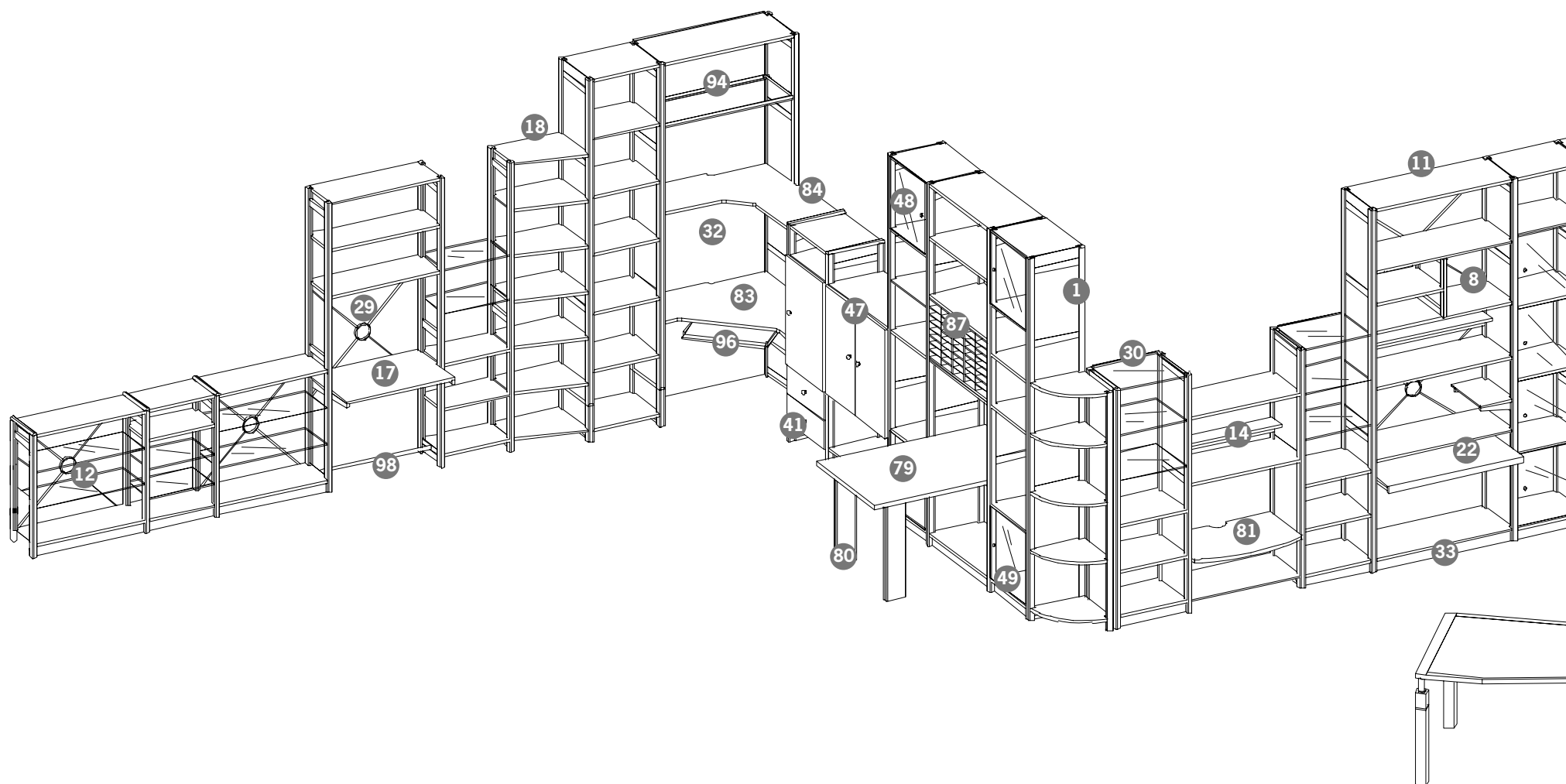

LES ÉCHELLES

- 1 - Échelle mixte
- 2 - Côtés coulissants*
- 3 - Traverse réglable*
- 4 - Échelle terminale
- 5 - Échelle terminale massive*
- 6 - Cache de finition pour échelle mixte
- 7 - Cache de finition pour échelle terminale
- 8 - Échelle de séparation verticale
- 9 - Échelle simple nouvelle*
- 10 - Montant d'angle à 90°

LES TABLETTES

- 11 - Tablette droite simple
- 12 - Tablette en verre
- 13 - Tablette en verre dépoli*
- 14 - Mini tablette
- 15 - Tablette aileron flottante
- 16 - Tablette en retrait
- 17 - Tablette débordante
- 18 - Tablette duo
- 19 - Tablette d'angle 90°
- 20 - Tablette triangulaire*
- 21 - Tablette triangulaire arrondie
- 22 - Tablette coulissante plaquée
- 23 - Tablette coulissante Bureau*
- Les tablettes coulissantes DRESSING
- 24 - Tablette coulissante panier métal
- 25 - Tablette coulissante range chaussures
- 26 - Tablette coulissante porte pantalons
- 27 - Tablette coulissante Épicéa Massif*

LES MAINTIENS

- 28 - Croisillon simple blanc ou noir
- 29 - Croisillon anneau
- 30 - Fond isorel
- 31 - Bandeau raidisseur
- 32 - Fond plaqué

LES PLINTHES

- 33 - Plinthe droite
- 34 - Plinthe duo*
- 35 - Plinthe de tablette triangulaire*
- 36 - Plinthe d'angle 90°
- 37 - Renfort d'angle 90°
- 38 - Bandeau simple*

LES TIROIRS

- 39 - Tiroir en applique massif
- 40 - Tasseau dessus de tiroir*
- 41 - Tiroir en applique plaqué
- 42 - Blocs tiroirs

*: article non représenté sur la perspective

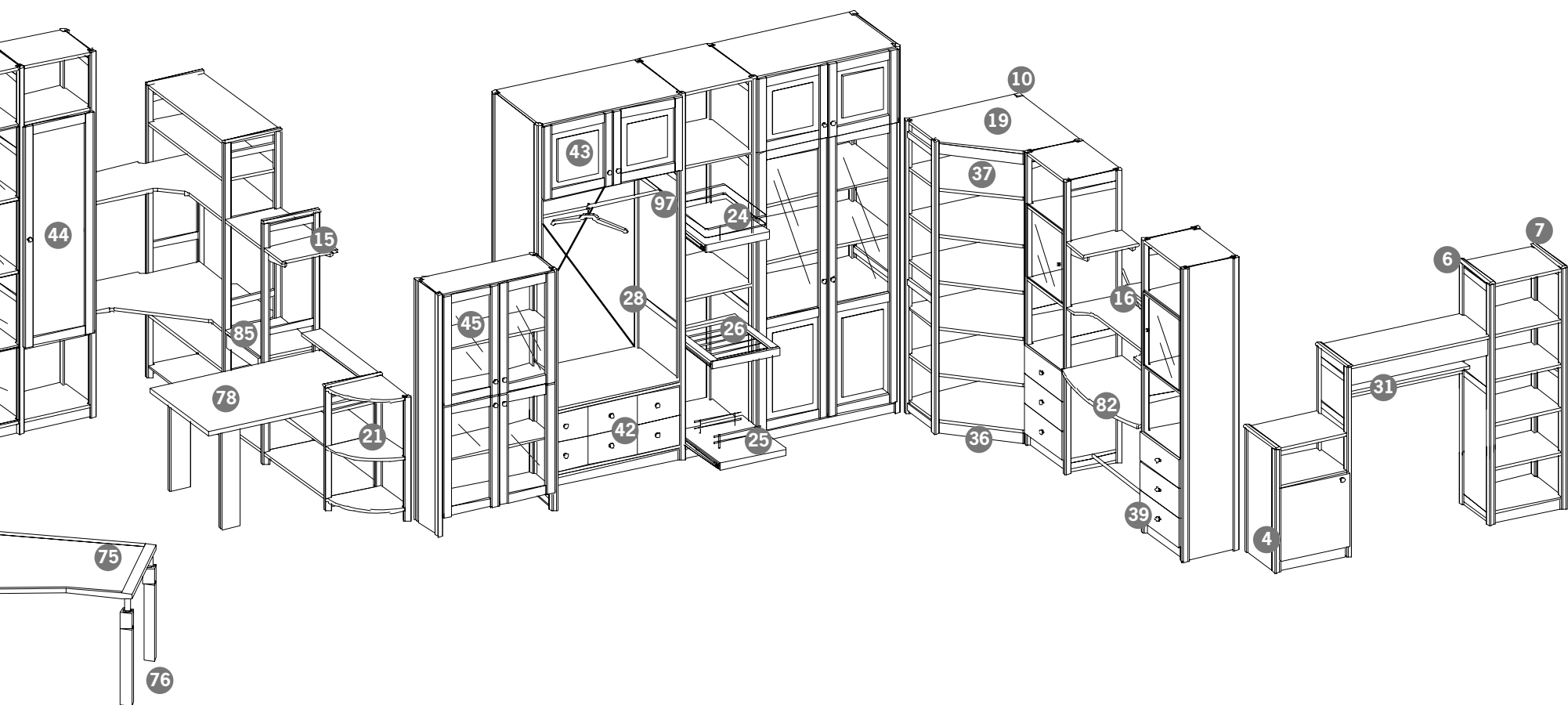

LES PORTES

- 43 - Porte cadre massive lisse
- 44 - Porte cadre plaquée
- 45 - Porte cadre vitrée
- 46 - Porte cadre vitrée dépolie*
- 47 - Porte plaquée
- 48 - Porte verre
- 49 - Porte verre dépoli
- 50 - Abattant cadre massif*
- 51 - Abattant cadre plaqué*
- 52 - Tasseau dessus et dessous de porte*

LES POIGNÉES ET BOUTONS

- 53 - Bouton bois*
- 54 - Bouton métal*
- 55 - Bouton transparent*
- 56 - Bouton bois sur métal*
- 57 - Bouton caoutchouc*
- 58 - Bouton porcelaine*
- 59 - Bouton Boule bois*
- 60 - Poignée LEITNER*
- 61 - Poignée bois sur métal*
- 62 - Poignée métal*
- 63 - Poignée porte étiquette*
- 64 - Poignée porte étiquette bronze*
- 65 - Poignée coquille*
- 66 - Poignée Zeppelin*
- 67 - Bouton anneau cuir*
- 68 - Poignée caoutchouc*
- 69 - Poignée de coffre*
- 70 - Poignée droite en bois*

LES PLATEAUX

- 71 - Plateau BASIC*
- 72 - Piétement plateau BASIC*
- 73 - Rallonge BASIC*
- 74 - Étrier plateau BASIC*
- 75 - Plateau asymétrique
- 76 - Piétement plateau asymétrique
- 77 - Étrier plateau asymétrique*
- 78 - Plateau massif
- 79 - Plateau médium peint
- 80 - Piétement pour plateau massif et médium
- 81 - Plateau TV MICRO galbé
- 82 - Plateau bureau galbé
- 83 - Plateau d'angle informatique
- 84 - Plateau d'angle imprimante

LES ACCESSOIRES

- 85 - Tiroir polyvalent
- 86 - Tiroir rangement séparations*
- 87 - Bloc rangement CD
- 88 - Intérieur de tiroir pour CD K7*
- 89 - Séparateurs verticaux*
- 90 - casier à formulaires*
- 91 - casier à disques vinyles*
- 92 - casier de classement*
- 93 - Clapet de lecture*
- 94 - Cadre de dossiers suspendus
- 95 - Cadre de dossiers coulissants*
- 96 - Tirette clavier
- 97 - Barre penderie
- 98 - Barre penderie réglable en profondeur
- 99 - Porte vêtements*